



DUETT Flachdachabschluss



DUETT Sichtseite



Aussenecke SOLO/DUETT



Innenecke SOLO/DUETT



Verbinder SOLO/DUETT



Verbinder im Profil

## Flachdachabschluss SOLO / DUETT

Beim Flachdachabschluss-System Duett handelt es sich um ein zweiteiliges Klemmsystem aus hochwertigem Aluminium. Es dient zur Befestigung des Randbereiches der Dachabdichtung und ist einfach, schnell und kostengünstig anzuwenden. Dazu gewährleistet DUETT eine sichere und dauerhafte Ausbildung des Dachrandes.

Das Profil SOLO bietet die gleichen Vorzüge, wird dafür einteilig ohne Klemmprofile und Verbinder geliefert. (Montage ohne Klemmprofile nicht zulässig.)

DUETT besteht aus einem 5000 mm langem, durchgehend gelochtem Blendprofil mit anteilig 2 Klemmprofilen pro Meter. Außerdem beinhaltet das Paket einen Verbinder je Länge, um die einzelnen Profillängen optimal zu verbinden. Die Blenden der Profile sind foliert um Beschädigungen oder Verschmutzungen vorzubeugen.

Wir liefern Flachdachabschluss Solo/Duett in den Blendenhöhe 100, 130, 150 und 200 mm. Sie erhalten darüber hinaus Formteile wie Außenecken, Innenecken und Sonderformteile nach Ihren Angaben.

Die Ansichtsblende ist optisch sehr ansprechend durch die abgerundete Kante.

Das Klemmprofil ist durch 2 Befestigungsgrillen so konstruiert, dass es für polymere und bituminöse Dachbahnen von 1,2 mm bis 5,0 mm geeignet ist. Bei Bitumenschweißbahnen rastet das Klemmprofil bereits in der ersten Rille ein, bei Kunststoffdichtungsbahnen in der zweiten Befestigungsgrille. Die Klemmprofile sind 400 mm lang, 2 Profile werden auf einem Meter des Blendprofils montiert. Dies garantiert genügend Bewegungsfreiheit für die sich ausdehnende Dachbahn. Das Blendenprofil liefern wir in Aluminium Natur, einbrennlackiert nach RAL, Eloxal oder Eloxal Color. Den Farbton RAL 7016 führen wir in den Blendenhöhen 100, 130 und 150 mm lagermäßig.

Nur Aluminium natur foliert.

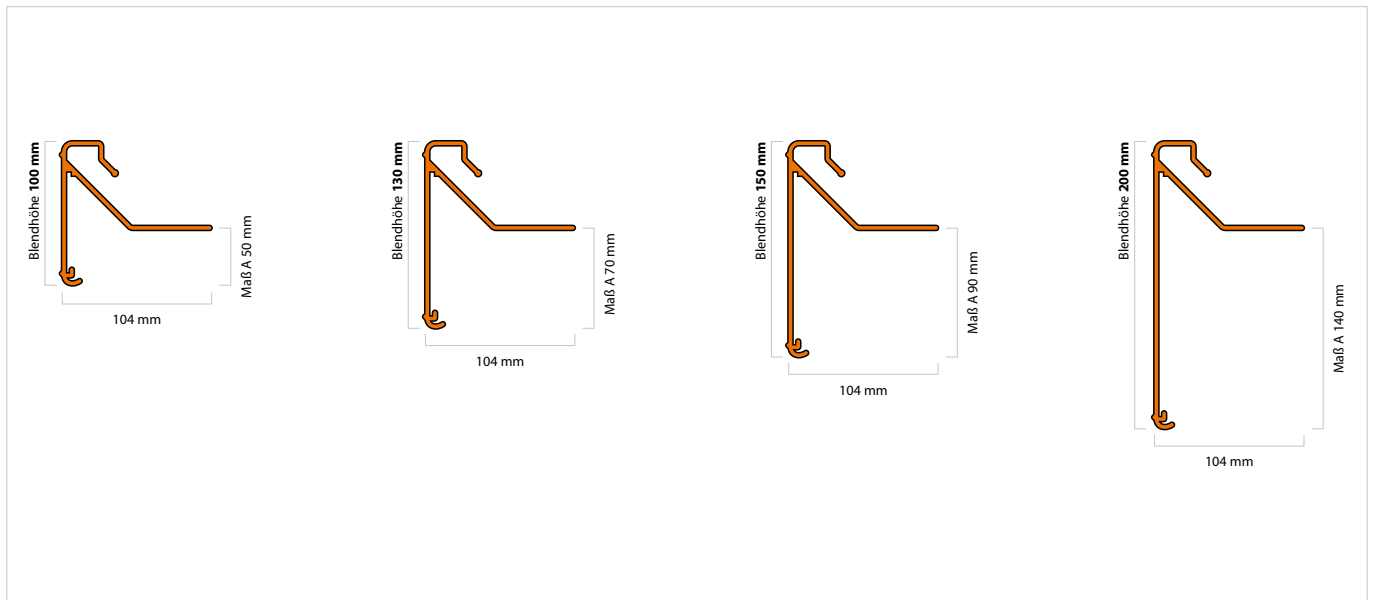

Querschnitt Solo/Duett

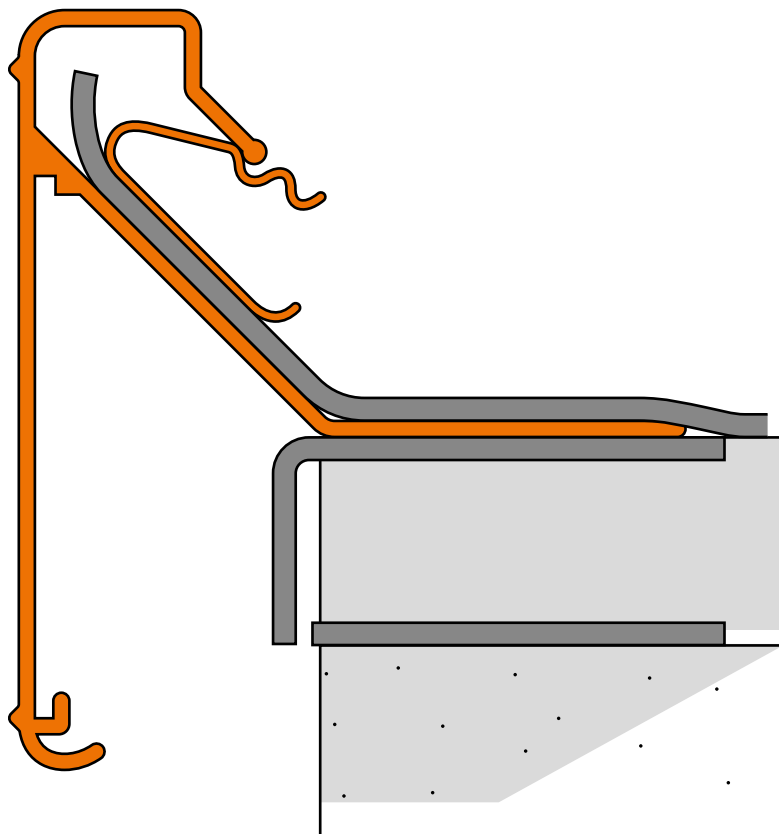

Querschnitt Duett

## Technische Informationen

Materialien:	Aluminium Al Mg Si 0,5 F22
Lieferlängen:	5000 mm
Profilhöhen:	100 mm, 130 mm, 150 mm, 200 mm
Oberflächen:	Alu-Natur, einbrennlackiert nach RAL oder Sonderfarben, Eloxal und Eloxal Color
Zubehör:	Klemmschienen 100 mm für Ecken, 400 mm für das Blendprofil (2 Stück 400 mm pro Meter), Stoßverbinder
Formteile:	Außen- und Innenecken (90°), 250 x 250 mm, Steckbare Kopfstücke, Sonderecken nach Ihrer Angabe
Schutzfolie:	Das Blendprofil wird mit einer Folie zum Schutz der Oberfläche geliefert (nur bei Aluminium natur)

## Artikelnummern:

### Aluminium Natur

Name	Artikel
SOLO 100 (EINTEILIG)	SHA011010100
SOLO 130 (EINTEILIG)	SHA011010130
SOLO 150 (EINTEILIG)	SHA011010150
SOLO 200 (EINTEILIG)	SHA011010200

Das Profil SOLO wird einteilig ohne Klemmprofile und Verbinder geliefert.

DUETT 100 (ZWEITEILIG)	SHA012010100
DUETT 130 (ZWEITEILIG)	SHA012010130
DUETT 150 (ZWEITEILIG)	SHA012010150
DUETT 200 (ZWEITEILIG)	SHA012010200

### Aluminium einbrennlackiert RAL 7016 anthrazitgrau

Name	Artikel
SOLO 100 (EINTEILIG)	SHA011020100
SOLO 130 (EINTEILIG)	SHA011020130
SOLO 150 (EINTEILIG)	SHA011020150
SOLO 200 (EINTEILIG)	SHA011020200

DUETT 100 (ZWEITEILIG)	SHA012020100
DUETT 130 (ZWEITEILIG)	SHA012020130
DUETT 150 (ZWEITEILIG)	SHA012020150
DUETT 200 (ZWEITEILIG)	SHA012020200

**Jetzt Produktbeschreibung herunterladen – und Anfrage telefonisch stellen.**



## Flachdachabschluss-System VENTOX (mehrteilig)

Das Flachdachabschluss-System Ventox besteht durch seine Variabilität, vielfache Einsatzbereiche und eine einfache und schnelle Montage. Zusätzlich dient es zur perfekten Gestaltung des Dachabschlusses und zur Verblendung von Dachrinnen.

VENTOX Flachdachabschluss



VENTOX Detail



VENTOX Seitenansicht



Anwendung von Ventox

## Technische Informationen

<b>Materialien:</b>	Blende: Aluminium AIMg 1 Halter: AIMg Si 05 + AIMg 3 Federelemente: Edelstahl Trägerprofil: AIMg Si 05
<b>Blendhöhen:</b>	150, 175, 200, 225, 250, 275, 300, 325, 350, 375, 400 mm Sondermaße bis 1500 mm (ab 300 mm mit zusätzlicher, nicht im Preis enthaltene, Fassadenbefestigung)
<b>Berechnung der Blendenhöhe:</b>	Überdeckungsmaß unterhalb des Befestigungsschenkels + mind. 70 mm Aufbauhöhe nach oben ergibt die notwendige Blendenhöhe.
<b>Lochbild Befestigungsschenkel:</b>	2 versetzte Rundlöcher mit 8,5 mm Durchmesser 2 versetzte Langlöcher 8,5 mm x 50 mm
<b>Produktlänge:</b>	3000 mm
<b>Anwendungen:</b>	Zur Aufnahme von Schweißbahnen oder Folien am Dachrand
<b>Oberflächen Blende</b>	Aluminium natur, einbrennlackiert nach RAL, Eloxal
<b>Zubehör:</b>	Ecken 90 Grad, Schänzellänge 375x375 mm, Ecken außenwinklig, Fassadenbefestigung, Schleppblech, Verbinder, Sturmsicherung, verlängerte Befestigungsschenkel, Schweißteile auf Wunsch, stechbare Kopfstücke

Option: Statikberechnung

## Technische Informationen

Zu einem 3000 mm Profil gehören:

- 1 Stück Blende 3000 mm
- 1 Stück Bahnstütze 3000 mm
- 1 Stück Verbinder
- mind. 2 Stück Halter (optional mit Sturmsicherung)
- 1 Stück Schleppblech 3000 mm
- Fassadenbefestigung (optional)

Zu einer Ecke gehören:

- 1 Stück Blende 375 x 375 mm
- 1 Stück Verbinder
- 2 Stück Halter (optional mit Sturmsicherung)
- Fassadenbefestigung (optional)

Benötigtes Werkzeug zur Montage: Ring- oder Maulschlüssel 13'er Schlüsselweite

## Artikelnummern:

Name	Artikel
VENTOX Flachdachabschluss (mehrteilig)	FHA

**Jetzt Produktbeschreibung herunterladen – und Anfrage telefonisch stellen.**

## Kontakt

Metallwelt GmbH & Co. KG  
Hüstener Straße 11  
59821 Arnsberg

fon +49 (0) 2931 - 93 81 63 - 0  
fax +49 (0) 2931 - 93 81 63 - 9  
[www.metallwelt.eu](http://www.metallwelt.eu)  
[info@metallwelt.eu](mailto:info@metallwelt.eu)